



Comune di RUVO DI PUGLIA

Città Metropolitana di Bari

**Segnaletica Stradale per la Regolamentazione
della Circolazione Stradale "CENTRO ABITATO"**

Allegati

**ELENCO PREZZI SEGNALETICA VERTICALE
ORIZZONTALE E COMPLEMENTARE**

IMPORTO LAVORI € 11.750,00 (inclusi oneri sicurezza)

Articolo di Elenco	INDICAZIONE DELLE PRESTAZIONI SEGNALETICA VERTICALE ORIZZONTALE E COMPLEMENTARE	Unità di misura	PREZZO EURO
1	<p>Nei prezzi sotto segnati per fornitura di materiali si intendono compensate tutte le spese per dare i segnali a pie' d'opera o in opera compreso ogni onere per imballaggio, carico, trasporto e scarico nonché ogni altra imposta per legge a carico dell'Appaltatore.</p> <p>Nei prezzi sottosegnati per lavori a misura si intendono compensate tutte le spese per mezzi d'opera, per assicurazioni di ogni genere, tutte le forniture occorrenti, le lavorazioni ed i materiali necessari, nonché le spese generali. Sono inoltre comprese le spese per l'installazione di eventuale segnaletica di cantiere, nonché eventuale carico dai magazzini comunali, trasporto e scarico al luogo di impiego o a deposito, nonché gli oneri inerenti l'applicazione della normativa vigente per la sicurezza fisica dei lavoratori (Legge 494/96).</p> <p>A) SEGNALETICA VERTICALE</p> <p>N.B.: Per i segnali sottoindicati si riportano le disposizioni dell'art. 77, 79 e 80 del D.P.R. 16.12.1992 N. 495 E QUANTO STABILITO DAL Capitolato Speciale d'Appalto e dalle Norme Tecniche.</p> <p>L'impiego delle pellicole rifrangenti ad elevata efficienza (classe RA.2) e' obbligatorio nei casi in cui e' esplicitamente previsto e per i segnali: dare precedenza, fermarsi e dare precedenza, dare precedenza a destra, divieto di sorpasso, nonché per i segnali di preavviso e di direzione di nuova installazione.</p> <p>FORNITURA SEGNALE TRIANGOLARE IN LAMIERA DI ALLUMINIO 25/10 Fornitura di segnale triangolare in lamiera di alluminio dello spessore di mm 25/10, costruzione scatolata e rinforzata, completo di attacchi speciali, lavorazione comprendente operazioni di sgrassaggio, fosfatazione, verniciatura con smalto grigio a fuoco previa mano di ancorante nella parte posteriore, rivestito nella parte anteriore interamente con pellicola a normale risposta luminosa (classe 1) ovvero ad elevata risposta luminosa (classe 2), per tutti i simboli (vedi Norme Tecniche).</p> <p>a DI LATI DI CM 60 CON PELLICOLA A NORMALE RISPOSTA LUMINOSA (RA.1) (Euro ventiquattro/60)</p> <p>b DI LATI CM 90 CON PELLICOLA A NORMALE RISPOSTA LUMINOSA (RA.1) (Euro trentacinque/35)</p> <p>c DI LATI CM 60 CON PELLICOLA AD ELEVATA RISPOSTA LUMINOSA (RA.2) (Euro quarantuno/60)</p> <p>d DI LATI CM 90 CON PELLICOLA AD ELEVATA RISPOSTA LUMINOSA (RA.2) (Euro quarantasette/60)</p>		
2	<p>FORNITURA DI SEGNALE CIRCOLARE IN LAMIERA DI ALLUMINIO 25/10. Fornitura di segnale in lamiera di alluminio dello spessore di mm 25/10, costruzione scatolata e rinforzata ,completo di attacchi speciali, lavorazione comprendente operazione di sgrassaggio, fosfatazione, verniciatura con smalto grigio a fuoco previa mano di ancorante nella parte posteriore, rivestito nella parte anteriore interamente con pellicola a normale risposta luminosa (classe 1) ovvero ad elevata risposta luminosa (classe 2), a prezzo unico, per tutti i</p>		

Articolo di Elenco	INDICAZIONE DELLE PRESTAZIONI SEGNALETICA VERTICALE ORIZZONTALE E COMPLEMENTARE	Unità di misura	PREZZO EURO
	simboli o scritte (vedi Norme Tecniche).		
	a DIAMETRO CM 40 CON PELLICOLA A NORMALE RISPOSTA LUMINOSA (RA.1) (Euro diciannove/75)	Cad	19,75
	b DIAMETRO CM 60 CON PELLICOLA A NORMALE RISPOSTA LUMINOSA (RA.1) (Euro trentatre/20)	Cad	33,20
	c DIAMETRO CM 90 CON PELLICOLA A NORMALE RISPOSTA LUMINOSA (RA.1) (Euro settantasette/80)	Cad	77,80
	d DIAMETRO CM 40 CON PELLICOLA AD ELEVATA RISPOSTA LUMINOSA (RA.2) (Euro trenta/50)	Cad	30,50
	e DIAMETRO CM 60 CON PELLICOLA AD ELEVATA RISPOSTA LUMINOSA (RA.2) (Euro cinquantasei/20)	Cad	56,20
	f DIAMETRO CM 90 CON PELLICOLA AD ELEVATA RISPOSTA LUMINOSA (RA.2) (Euro centoventotto/25)	Cad	128,25
3	FORNITURA DI SEGNALE OTTAGONALE IN LAMIERA DI ALLUMINIO 25/10 Fornitura di segnale ottagonale in lamiera di alluminio dello spessore di mm. 25/10, costruzione scatolata e rinforzata, completo di attacchi speciali, lavorazione comprendente operazioni di sgrassaggio, fosfatazione, verniciatura con smalto grigio a fuoco previa mano di ancorante nella parte posteriore, rivestito nella parte anteriore interamente con pellicola catarifrangente ad elevata risposta luminosa (classe 2) , a pezzo unico, per tutti i simboli (vedi Norme Tecniche).		
	a DIAMETRO CM. 60 CON PELLICOLA A ELEVATA RISPOSTA LUMINOSA (RA.2) (Euro cinquantanove/30)	Cad	59,30
	b DIAMETRO CM. 90 CON PELLICOLA A ELEVATA RISPOSTA LUMINOSA (RA.2) (Euro centotrentatre/80)	Cad	133,80
4	FORNITURA SEGNALE ROMBOIDALE O QUADRATO IN LAMIERA ALLUMINIO 25/10 Fornitura di segnale romboidale o quadrato in lamiera di alluminio dello spessore di mm. 25/10, costruzione scatolata e rinforzata, completo di attacchi speciali, lavorazione comprendente operazioni di sgrassaggio, fosfatazione, verniciatura con smalto grigio a fuoco previa mano di ancorante nella parte posteriore, rivestito nella parte anteriore interamente con pellicola catarifrangente a normale risposta luminosa (classe 1) , ovvero ad elevata risposta luminosa (classe 2), a prezzo unico, a pezzo unico, per tutti i simboli o scritte (vedi Norme Tecniche).		
	a LATO CM 40 CON PELLICOLA A NORMALE RISPOSTA LUMINOSA (RA.1) (Euro ventitre/40)	Cad	23,40
	b LATO CM 60, CON PELLICOLA A NORMALE RISPOSTA		

Articolo di Elenco	INDICAZIONE DELLE PRESTAZIONI SEGNALETICA VERTICALE ORIZZONTALE E COMPLEMENTARE	Unità di misura	PREZZO EURO
	LUMINOSA (RA.1) (Euro trentotto/90)	Cad	38,90
	c LATO CM 90, CON PELLICOLA A NORMALE RISPOSTA LUMINOSA (RA.1) (Euro novantotto/00)	Cad	98,00
	d LATO CM 40 CON PELLICOLA A ELEVATA RISPOSTA LUMINOSA (RA.2) (Euro ventiquattro/90)	Cad	24,90
	e LATO CM 60, CON PELLICOLA A ELEVATA RISPOSTA LUMINOSA (RA.2) (Euro quarantanove/10)	Cad	49,10
	f LATO CM 90, CON PELLICOLA A ELEVATA RISPOSTA LUMINOSA (RA.2) (Euro centotto/70)	Cad	108,70
5	FORNITURA DI PANNELLI INTEGRATIVI IN LAMIERA ALLUMINIO 25/10 Fornitura di pannelli integrativi, in lamiera di alluminio dello spessore di mm 25/10, costruzione scatolata e rinforzata, completo di attacchi speciali, lavorazione comprendente operazioni di sgrassaggio, fosfatazione, verniciatura con smalto grigio a fuoco previa mani di ancorante nella parte posteriore, rivestito nella parte anteriore interamente con pellicola a normale risposta luminosa (classe 1), a pezzo unico, per qualsiasi scritta (vedi Norme Tecniche).		
	a CM 35 X 15 CON PELLICOLA A NORMALE RISPOSTA LUMINOSA (RA.1) (Euro dodici/10)	Cad	12,10
	b CM 50 X 25 CON PELLICOLA A NORMALE RISPOSTA LUMINOSA (RA.1) (Euro diciannove/20)	Cad	19,20
	c CM 55 X 25 CON PELLICOLA A NORMALE RISPOSTA LUMINOSA (RA.1) (Euro ventuno/40)	Cad	21,40
	d CM 80 X 27 CON PELLICOLA A NORMALE RISPOSTA LUMINOSA (RA.1) (Euro trentatre/17)	Cad	33,17
	e CM 60 X 30 CON PELLICOLA A NORMALE RISPOSTA LUMINOSA (RA.1) (Euro ventisette/64)	Cad	27,64
	f CM 90 X 30 CON PELLICOLA A NORMALE RISPOSTA LUMINOSA (RA.1) (Euro quarantuno/47)	Cad	41,47
	g CM 40 X 40 CON PELLICOLA A NORMALE RISPOSTA LUMINOSA (RA.1) (Euro ventitre/40)	Cad	23,40
6	FORNITURA DI PANNELLI INTEGRATIVI IN LAMIERA ALLUMINIO 25/10 Fornitura di pannelli integrativi, in lamiera di alluminio dello spessore di mm 25/10, costruzione scatolata e rinforzata, completo di attacchi speciali, lavorazione comprendente		

Articolo di Elenco	INDICAZIONE DELLE PRESTAZIONI SEGNALETICA VERTICALE ORIZZONTALE E COMPLEMENTARE	Unità di misura	PREZZO EURO
9	completo di attacchi speciali, lavorazione comprendente operazioni di sgrassaggio, fosfatazione, verniciatura con smalto grigio a fuoco previa mano di ancorante nella parte posteriore, ovvero in estruso di alluminio spessore 30/10, rivestiti nella parte anteriore interamente con pellicola a normale risposta luminosa (classe 1) ovvero ad elevata risposta luminosa (classe 2), a pezzo unico, per qualsiasi scritta o figura (vedi Norme Tecniche).		
	a INTERAMENTE RIVESTITI CON PELLICOLA A NORMALE RISPOSTA LUMINOSA (RA.1) (Euro centoventicinque/88)	mq	125,88
	b INTERAMENTE RIVESTITI CON PELLICOLA A ELEVATA RISPOSTA LUMINOSA (RA.2) (Euro centosettantasei/60)	mq	176,60
	FORNITURA TARGHE SEGNALETICHE LOCALITA' LAMIERA ALLUM. 25/10		
10	Fornitura di targhe segnaletiche di localita' in lamiera di alluminio dello spessore di mm 25/10, costruzione scatolata e rinforzata, completo di attacchi speciali, lavorazione comprendente operazioni di sgrassaggio, fosfatazione, verniciatura con smalto grigio a fuoco previa mano di ancorante nella parte posteriore, ovvero in estrusi di alluminio spessore 30/10, rivestiti nella parte anteriore interamente con pellicola a normale risposta luminosa (classe 1), a pezzo unico, per qualsiasi scritta (vedi Norme Tecniche).		
	a CM 70 X 150 CON PELLICOLA A NORMALE RISPOSTA LUMINOSA (RA.1) (Euro centosessantaduei/35)	Cad	162,35
	b CM 70 X 180 CON PELLICOLA A NORMALE RISPOSTA LUMINOSA (RA.1) (Euro centonovantaquattro/80)	Cad	194,80
	FORNITURA PANNELLO SEGNALETICA CURVA IN LAMIERA ALLUMINIO 25/10		
11	Fornitura di pannello segnaletica curva in lamiera di alluminio dello spessore di mm 25/10, costruzione scatolata e rinforzata, completo di attacchi speciali lavorazione comprendente operazioni di sgrassaggio, fosfatazione, verniciatura con smalto grigio a fuoco previa mano di ancorante nella parte posteriore e formato nella parte anteriore con fasce bianche in pellicola a normale risposta luminosa (classe 1), con fasce nere in pellicola opaca.		
	a CM 240 X 60 CON PELLICOLA A NORMALE RISPOSTA LUMINOSA (RA.1) (Euro centodieci/12)	Cad	110,12
	b CM. 60 X 60 CON PELLICOLA A NORMALE RISPOSTA LUMINOSA (RA.1) (Euro ottantasette/48)	Cad	87,48
11	FORNITURA PANNELLO SEGNALETICA CURVA IN LAMIERA ALLUMINIO 25/10 Fornitura di pannello segnaletica curva in lamiera di alluminio dello spessore di mm 25/10, costruzione		

Articolo di Elenco	INDICAZIONE DELLE PRESTAZIONI SEGNALETICA VERTICALE ORIZZONTALE E COMPLEMENTARE	Unità di misura	PREZZO EURO
12	<p>scatolata e rinforzata, completo di attacchi speciali lavorazione comprendente operazioni di sgrassaggio, fosfatazione, verniciatura con smalto grigio a fuoco previa mano di ancorante nella parte posteriore e formato nella parte anteriore con fasce bianche in pellicola a normale risposta luminosa (classe 2), con fasce nere in pellicola opaca.</p> <p>a CM 240 X 60 CON PELLICOLA AD ELEVATA RISPOSTA LUMINOSA (RA.2) (Euro centocinquantuno/83)</p>	Cad	151,83
	<p>b CM 60 X 60 CON PELLICOLA AD ELEVATA RISPOSTA LUMINOSA (RA.2) (Euro centoventisei/53)</p>	Cad	126,53
	<p>FORNITURA DI SPECCHIO PARABOLICO CON ATTACCO Fornitura di specchio parabolico a superficie riflettente convessa completo di attacco a snodo per l'orientamento.</p> <p>a DIAMETRO CM. 50 (Euro quarantasette/90)</p>	Cad	47,90
	<p>b DIAMETRO CM. 60 (Euro cinquantasette/80)</p>	Cad	57,80
	<p>c DIAMETRO CM. 70 (Euro settantuno/85)</p>	Cad	71,85
13	<p>d DIAMETRO CM. 80 (Euro ottantasette/35)</p>	Cad	87,35
	<p>e DIAMETRO CM. 90 (Euro centodue/80)</p>	Cad	102,80
	<p>B) FORNITURA DI SOSTEGNI E SEGNALI VARI, POSA IN OPERA</p> <p>TELAIO IN ACCIAIO ZINCATO PER SOSTEGNO TARGHE Fornitura e posa in opera di telaio in acciaio zincato per sostegno targhe della superficie di mq. 9,00 completo di zanche in acciaio zincato a caldo, in opera su manufatto esistente comprese le opere murarie e la segnaletica di deviazione necessaria durante le operazioni di montaggio, e quanto altro occorra per dare il lavoro finito a perfetta regola d'arte. (Euro quattrocentotrentasei/92)</p>	Cad	436,92
14	<p>FORNITURA E POSA IN OPERA DI SOSTEGNO TUBOLARE IN FERRO ZINCATO DIAMETRO MM 48 – 60 E A “U” DI QUALSIASI ALTEZZA Fornitura e posa in opera di sostegno tubolare in ferro del diametro esterno mm 48, 60 e a “U” di qualsiasi altezza del peso non inferiore a kg 4,10 /ml, trattato con zincatura forte, completo di tappo di chiusura superiore in materiale plastico, compreso di posa in opera, eseguita con fondazione in calcestruzzo cementizio di dimensioni idonee a garantire la perfetta stabilità in rapporto al tipo di segnale ed alla natura del suolo d'impianto e comunque di dimensioni non inferiori a ml 0.30*0.30*0.50, compreso ogni altro onere e magistero per l'esecuzione del lavoro a perfetta regola d'arte (vedi Norme Tecniche). Per ciascun</p>		

Articolo di Elenco	INDICAZIONE DELLE PRESTAZIONI SEGNALETICA VERTICALE ORIZZONTALE E COMPLEMENTARE	Unità di misura	PREZZO EURO
15	<p>blocco di fondazione. (Euro quarantatre/85)</p> <p>FORNITURA E POSA IN OPERA DI SOSTEGNO TUBOLARE IN FERRO ZINCATO DIAMETRO MM 90 Fornitura e posa in opera di sostegno tubolare in ferro del diametro esterno di mm 90, e del peso non inferiore a kg 6,80/ml, di qualsiasi altezza trattato con zincatura a caldo completo di tappo di chiusura superiore in materiale plastico. (Euro sessantadue/50)</p>	Cad	43,85
16	<p>FORNITURA DI SOSTEGNO A MENSOLA, A ZANCA O ALTRO TIPO DI MANUFATTO IN FERRO ZINCATO A CALDO Fornitura di manufatti in ferro zincato a caldo a sostegno dei segnali, per posa in opera a muro con tasselli ad espansione (per zincatura vedi Norme Tecniche)</p>	Cad	62,50
17	<p>a PER OGNI TIPO DI SOSTEGNO (Euro tre/01)</p> <p>POSA IN OPERA MENSOLE O ZANCHE SU MURI E SU OP. D'ARTE Posa in opera di mensole e zanche su muri e su opere d'arte mediante foratura del muro ed infissione di n. 4 tasselli ad espansione e tutti gli accessori necessari per ogni singolo sostegno. (Euro dieci/26)</p>	Kg	3,01
18	<p>POSA IN OPERA DI SOSTEGNI TUBOLARI DIAM.60 – 90 DI PROPRIETA' DELL'ENTE Posa in opera di sostegni tubolari di mm 60 - 90 di proprietà dell'Ente e di qualsiasi altezza, nonché dei dissuasori di sosta e delle transenne parapetonali (artt. 25 e 26) eseguita con fondazione in calcestruzzo cementizio di dimensioni idonee a garantire la perfetta stabilità in rapporto al tipo di segnale ed alla natura del suolo d'impianto e comunque di dimensioni non inferiori a ml 0.50, compreso ogni altro onere e magistero per l'esecuzione del lavoro a perfetta regola d'arte (vedi Norme Tecniche). Per ciascun blocco di fondazione. (Euro venticinque/03)</p>	Cad	10,26
19	<p>POSA IN OPERA DEL SEGNALE Posa in opera di segnali compreso il numero necessario delle staffe, accessori e quant'altro, per il fissaggio del segnale a qualsiasi diametro o sagoma del sostegno, compreso montaggio con sistema Band-it. (Euro nove/50)</p>	Cad	25,03
20	<p>RIMOZIONE SEGNALI SU SOSTEGNI PREESISTENTI Montaggio o smontaggio di cartelli o segnali vari su o da sostegni preesistenti compreso l'onere per lo smaltimento. (Euro quattro/74)</p>	Cad	9,50
21	<p>RIMOZIONE DI SOSTEGNI TUBOLARE IN FERRO ZINCATO DI QUALSIASI TIPO O DIMENSIONE Rimozione di sostegni relativi a segnali di qualsiasi tipo e dimensione, compreso la rimozione del blocco di fondazione ed il riempimento del vuoto con materiale arido. (vedi Norme Tecniche) (Euro undici/62)</p>	Cad	4,74
			11,62

Articolo di Elenco	INDICAZIONE DELLE PRESTAZIONI SEGNALETICA VERTICALE ORIZZONTALE E COMPLEMENTARE	Unità di misura	PREZZO EURO
22	<p>RIMOZIONE DI SOSTEGNI A MENSOLA, A ZANCA O ALTRO TIPO DI MANUFATTO IN FERRO ZICATO Rimozione di sostegni a mensola, a zanca o altro tipo di manufatto in ferro zincato con riempimento dei buchi dei tasselli . (Euro quattro/00)</p>	Cad	4,00
23	<p>C) FORNITURA DI SEGNALETICA COMPLEMENTARE</p> <p>FORNITURA E POSA IN OPERA DI DISPOSITIVI INTEGRATIVI SEGNALETICA ORIZZONTALE (OCCHI DI GATTO) Fornitura e posa in opera di dispositivi retroriflettenti integrativi (occhi di gatto) aventi superficie rifrangente di almeno 20 cmq compresa la fornitura del collante occorrente per la loro installazione, il tracciamento, l'allineamento e ogni altro onere per dare il lavoro finito a regola d'arte. (Euro quattordici/12)</p>	Cad	14,12
24	<p>TRACCIAMENTO E POSA IN OPERA DI CORDOLO IN CONGLOMERATO BITUMINOSO PER ISOLE SPARTITRAFFICO Cordolo formato con conglomerato bituminoso a granulometria sottile attivato con filler cementizio, compresa ogni fornitura, tracciamento e posa in opera con apposita macchina ad estrusione; di spessore alla base non inferiore a cm 20 e l'altezza non inferiore a cm 25; compreso il riempimento delle isole lungo il perimetro interno del cordolo per una larghezza di cm. 80, con gettata di cls, ricoperto di pietrini in cemento cm 25 x 25 dello spessore cm 2,5 qualsiasi colore, compreso il livellamento e ogni altro onere per dare il lavoro finito a regola d'arte. Euro sedici/00)</p>	Cad	16,00
25	<p>FORNITURA DI DISSUASORE DI SOSTA PALETTO PARAPEDONALE</p> <p>a Fornitura di dissuasore di sosta paletto parapetonale in tubo a sez. circolare del diametro mm 60, spessore 3,2 mm e h 1,20 m, completo di spinotto inferiore per l'ancoraggio, chiusura della parte superiore con terminale a sfera decorativa del diam. 60 mm saldato al paletto, il tutto <u>zincato a caldo e verniciato</u> a polvere essiccata al forno di colore grigio antracite; a cm 5 dalla base della sfera in giù e per una altezza di cm 10,00, deve essere applicata su tutta la superficie circolare costante del paletto pellicola rifrangente classe RA2 di (colore giallo). Il paletto fuori dal piano di calpestio: h cm 90 (vedi disegno allegato). N.B. la posa in opera deve essere eseguita e pagata in conformità all'art. 18. (Euro sessanta/43)</p>	Cad	60,43

Articolo di Elenco	INDICAZIONE DELLE PRESTAZIONI SEGNALETICA VERTICALE ORIZZONTALE E COMPLEMENTARE	Unità di misura	PREZZO EURO
26	<p>b Fornitura di dissuasore di sosta paletto parapetonale ANTICHIZZATO (8.2 N.T.) in ghisa a sezione circolare del diametro 95 mm con numero sei scanalature longitudinali costanti per tutta la superficie cilindrica, altezza del paletto 1,20 m, completo di base di acciaio per l'ancoraggio, chiusura superiore a forma sferica compresa nella fusione dell'intero paletto, il tutto di colore grigio antracite, con inserto rifrangente classe RA2 (colore giallo), completo di tutti gli accessori per la posa in opera (vedi disegno allegato). N.B. la posa in opera deve essere eseguita e pagata in conformità all'art. 18. (Euro centotrentadue/00)</p> <p>FORNITURA DI TRANSENNA PARAPEDONALE</p> <p>Fornitura e posa in opera di transenna parapetonale cm 100x120, realizzata con due montanti in tubo a sez. circolare del diametro mm 60, spess. 3,2 mm, con elemento decorativo sferico saldato nella parte superiore, completi di spinotti inferiori per l'ancoraggio, telaio centrale in tubolare con due diagonali mm 30x25x2, il tutto <u>zincato a caldo e verniciato a polvere essiccata al forno</u> di colore grigio antracite. La transenna fuori dal piano di calpestio: h cm 90. (vedi disegno allegato) N.B. la posa in opera deve essere eseguita e pagata in conformità all'art. 18. (Euro centosessanta/00)</p>	Cad	132,00
30	<p>D) SEGNALETICA ORIZZONTALE</p> <p>ESECUZIONE DI SEGNALET. ORIZZ. PERMANENTE IN LAMINATO ELAS.-PLAST. Esecuzione di segnaletica orizzontale permanente in laminato elasto-plastico, autoadesivo, con polimeri di alta qualità contenente una dispersione di microgranuli di speciale materiale ceramico ad alto potere antisdrucchiolo e di microsferi in ceramica ad alto indice di rifrangenza, con caratteristiche di rifrazione tali da conferire al materiale un più alto e duraturo potere retroriflettente anche in condizioni di pioggia. La superficie in rilievo trattata con resina poliuretanica, deve essere superiore al 50% dell'area totale del laminato. Spessore 3 mm compreso ogni onere per il preventivo tracciamento e pulizia della zona da trattare, l'applicazione della zona da trattare, l'applicazione del primer, la stesa del laminato sulla superficie stradale. Garanzia 24 (ventiquattro) MESI.</p>	Cad	160,00
31	<p>a PER STRISCIE DI QUALSIASI DIMENSIONE (Euro ottanta/57)</p> <p>b PER FRECCHE E SCRITTE PREFUSTELLATE (Euro centocinque/57)</p> <p>REMOZIONE MECCANICA DI SEGNALETICA ORIZZONTALE Rimozione meccanica di segnaletica orizzontale di qualsiasi tipo mediante attrezzatura abrasiva su qualsiasi tipo di pavimentazione.</p> <p>a STRISCE LONGITUDINALI RETTE O CURVE DA CM. 12 (Euro uno/58)</p> <p>b STRISCE LONGITUDINALI RETTE O CURVE DA CM. 15 (Euro uno/82)</p>	mq	80,57
		mq	105,97
		ml	1,58
		ml	1,82

Articolo di Elenco	INDICAZIONE DELLE PRESTAZIONI SEGNALETICA VERTICALE ORIZZONTALE E COMPLEMENTARE	Unità di misura	PREZZO EURO
32	<p>c STRISCE LONGITUDINALI RETTE O CURVE DA CM. 20 (Euro due/26)</p> <p>d STRISCE LONGITUDINALI RETTE O CURVE DA CM. 25 (Euro due/66)</p> <p>e PASSI PEDONALI, ZEBRATURE, ECC. (Euro nove/42)</p> <p>ESECUZIONE DI SEGNALET. ORIZZ. PERMANENTE PER NUOVO IMPIANTO O RIPASSO PER STALLO DIVERSAMENTE ABILI</p> <p>Esecuzione di segnaletica orizzontale di nuovo impianto o ripasso per stallo diversamente abili, del tipo parallelo al marciapiede con zebraatura sulla parte posteriore, a pettine o a spina di pesce con zebraatura laterale a detta sosta con simbolo di colore blu e bianco di cui alla figura 130 art.125,. eseguita con materiale idoneo rifrangente di colore bianco, con garanzia di 8 (otto) MESI dei Requisiti Prestazionali UNI 1436/98, su pavimentazioni stradali di qualsiasi genere, compreso ogni onere per nolo di attrezzature, forniture materiale, tracciamento compresa altresì la pulizia dalle zone di impianto e l'istallazione ed il mantenimento della segnaletica di cantiere regolamentare.</p> <p>(vedi Capitolato Speciale e Norme Tecniche).</p> <p>(Euro cinquanta/00)</p>	<p>ml</p> <p>ml</p> <p>mq</p> <p>Cad.</p>	<p>2,26</p> <p>2,66</p> <p>9,42</p> <p>50,00</p>
33	<p>ESECUZIONE DI SEGNALET. ORIZZ. PERMANENTE PER NUOVO IMPIANTO O RIPASSO PER STALLO BUS</p> <p>Esecuzione di segnaletica orizzontale di nuovo impianto o ripasso per stallo fermata BUS, del tipo parallelo al marciapiede con relativa scritta, eseguita con materiale idoneo rifrangente di colore giallo, con garanzia di 8 (otto) MESI dei Requisiti Prestazionali UNI 1436/98, su pavimentazioni stradali di qualsiasi genere, compreso ogni onere per nolo di attrezzature, forniture materiale, tracciamento compresa altresì la pulizia dalle zone di impianto e l'istallazione ed il mantenimento della segnaletica di cantiere regolamentare.</p> <p>(vedi Capitolato Speciale e Norme Tecniche).</p> <p>(Euro trentacinque/00)</p>	<p>Cad..</p>	<p>35,00</p>

Articolo di Elenco	INDICAZIONE DELLE PRESTAZIONI SEGNALETICA VERTICALE ORIZZONTALE E COMPLEMENTARE	Unità di misura	PREZZO EURO
34	<p>STRISCE LONG. O TRASVERSALI IN MATERIALE IDONEO PER NUOVO IMPIANTO E RIPASSO SEGNALETICA</p> <p>Esecuzione di segnaletica orizzontale di nuovo impianto e ripasso, costituita da strisce longitudinali o trasversali rette o curve zebraure, simboli, scritte, ecc. eseguita con materiale idoneo rifrangente di qualsiasi colore (bianco, giallo e blu), con garanzia di 8 (otto) MESI dei Requisiti Prestazionali UNI 1436/98, su pavimentazioni stradali di qualsiasi genere, compreso ogni onere per nolo di attrezzature, forniture materiale, tracciamento compresa altresì la pulizia dalle zone di impianto e l'installazione ed il mantenimento della segnaletica di cantiere regolamentare (vedi Capitolato Speciale e Norme Tecniche).</p> <p>(Euro cinque/00)</p>	mq	5,00
35	<p>NUOVO IMPIANTO E RIPASSO DI SEGNALETICA SU SUPERFICI LAPIDEE IN LASTRE E MASSELLI (BASOLATI) IN VERNICE IDONEA E COMPATIBILE</p> <p>Esecuzione di segnaletica orizzontale di nuovo impianto costituita da strisce longitudinali o trasversali rette, zebraure, simboli, scritte, ecc. eseguita con materiale idoneo rifrangente di qualsiasi colore (bianco, giallo e blu), con garanzia di 24 (ventiquattro) MESI dei Requisiti Prestazionali UNI 1436/98, su pavimentazioni stradali di qualsiasi genere, compreso ogni onere per nolo di attrezzature, forniture materiale, tracciamento compresa altresì la pulizia dalle zone di impianto e l'installazione ed il mantenimento della segnaletica di cantiere regolamentare (vedi Capitolato Speciale e Norme Tecniche).</p> <p>(Euro quarantacinque/20)</p>	Cad	45.20
36	<p>ESECUZIONE DI SEGNALET.ORIZZ. PERMANENTE IN LAMINATO ELAS.-PLAST.</p> <p>Esecuzione di segnaletica orizzontale permanente in laminato elasto-plastico, autoadesivo, contenente una dispersione di microgranuli ad alto potere antisdrucchiolo e microsferi rifrangenti che conferiscono al prodotto un buon potere riflettente. Al fine di mantenere inalterate e garantendo per 24 (ventiquattro) MESI i requisiti e le caratteristiche dei suddetti materiali, la loro superficie deve essere trattata con resina. Compreso ogni onere per il preventivo tracciamento e pulizia della zona da trattare, l'applicazione del primer se necessaria, la stesa del laminato sulla superficie stradale.</p> <p>a PREFORMATO CON MICROSFERE IN VETRO (Euro cinquanta/82)</p> <p>b PREFORMATO CON MICROSFERE IN CERAMICA (Euro cinquanta/82)</p>	mq	50,82
		mq	50,82

COMUNE DI RUVO DI PUGLIA
(Città Metropolitana di Bari)
Area 7 " Sicurezza Sociale e Sviluppo del Territorio "

pellicola cl.2 speciale
fluoro-rifrangente "giallo segnale"
applicata su alluminio spess.5
/10 mm. fissaggio al dissuasore
con n°2 rivetti

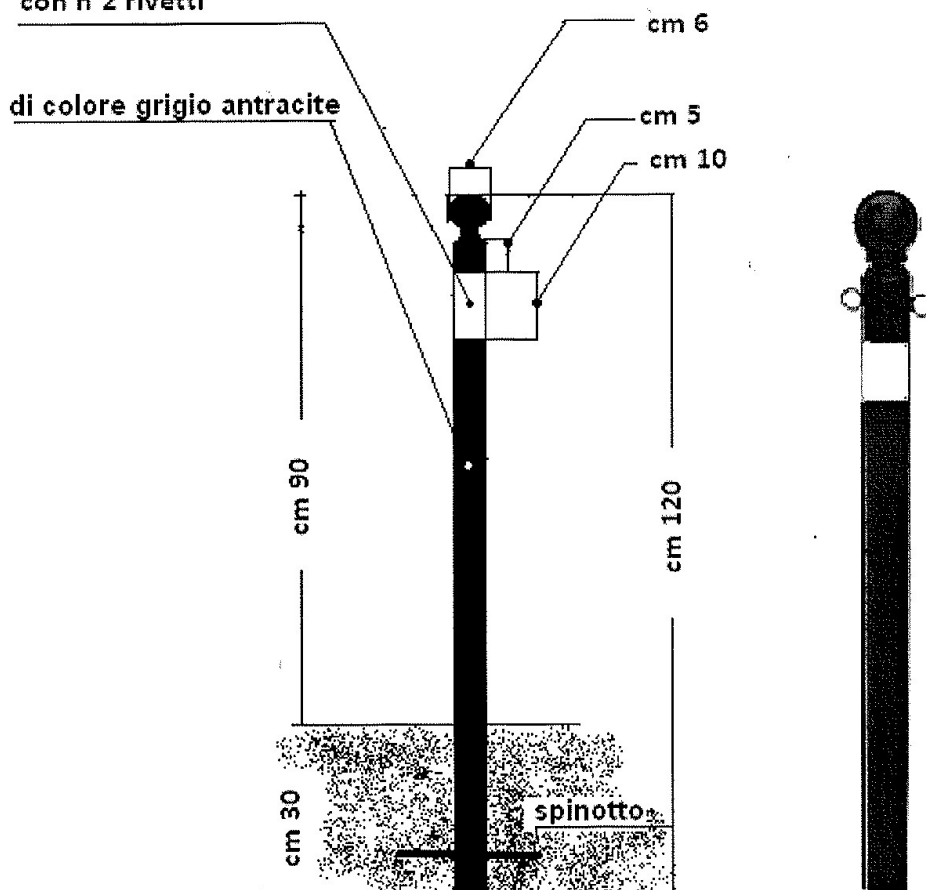

DISSUASORE PALETTO PARAPEDONALE TUBOLARE CIRCOLARE

COMUNE DI RUVO DI PUGLIA
(Città Metropolitana di Bari)
Area 7 " Sicurezza Sociale e Sviluppo del Territorio "

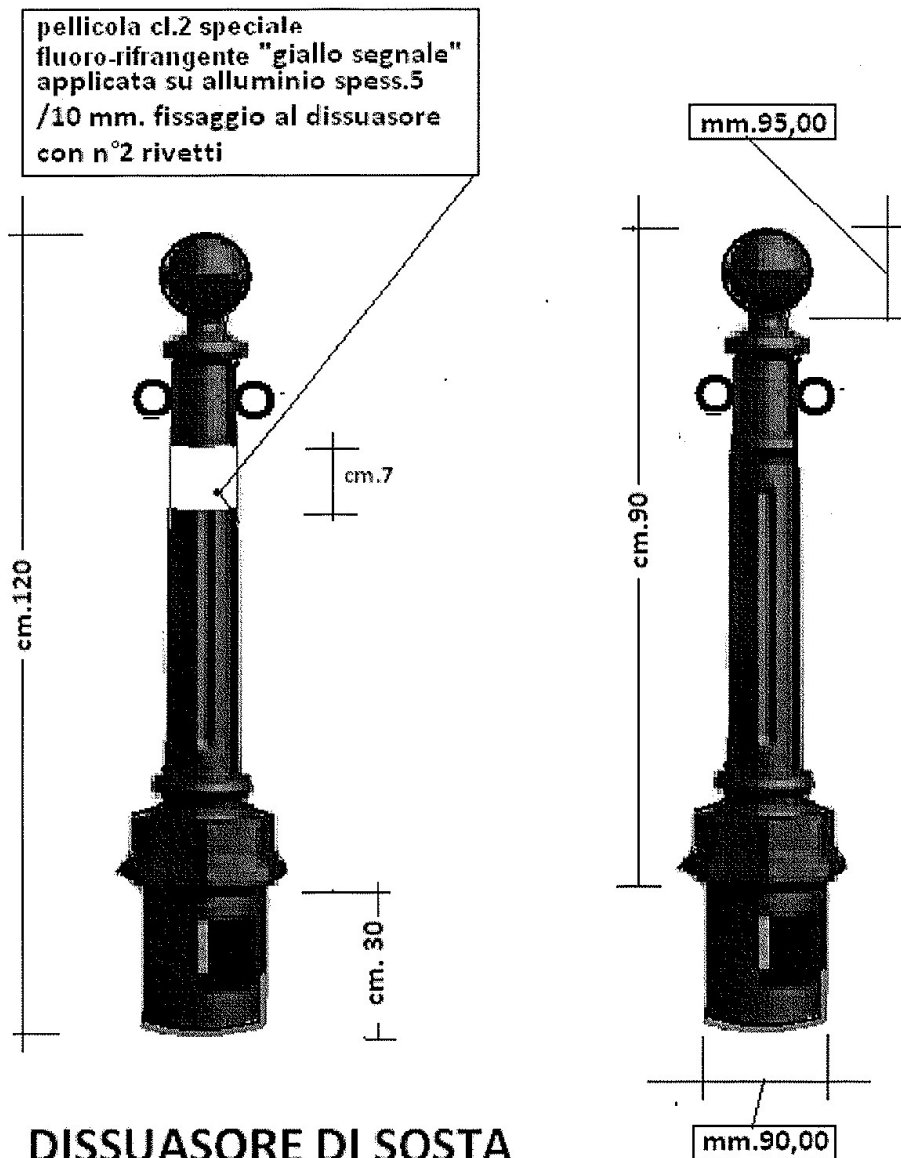

**DISSUASORE DI SOSTA
PALETTO PARAPEDONALE IN GHISA**

COMUNE DI RUVO DI PUGLIA
(Città Metropolitana di Bari)
Area 7 " Sicurezza Sociale e Sviluppo del Territorio"

TRANSENNA PARAPEDONALE

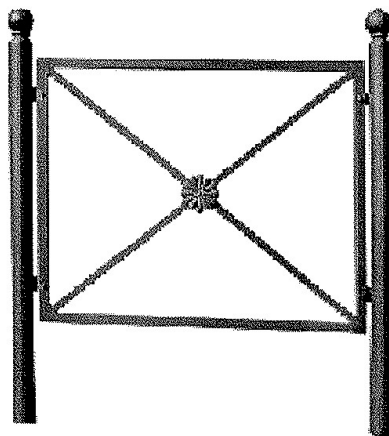
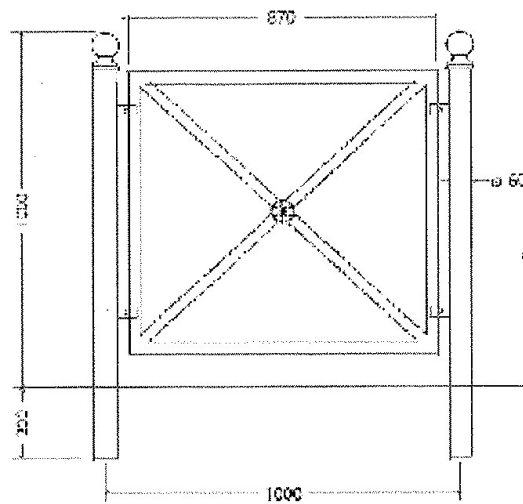

COMUNE DI RUVO DI PUGLIA
(Città Metropolitana di Bari)
Area 7 " Sicurezza Sociale e Sviluppo del Territorio "

**CATENA IN FERRO ZINCATO A CALDO DI
COLORE GRIGIO ANTRACITE**

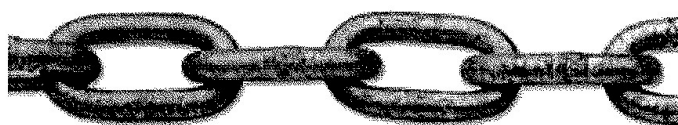
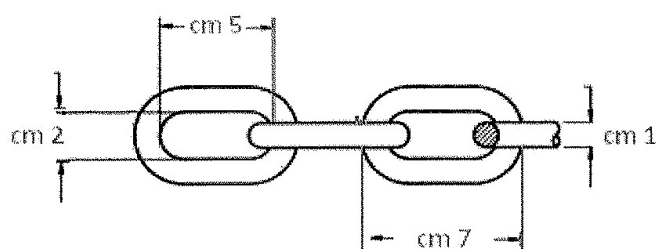

COMUNE DI RUVO DI PUGLIA
(Città Metropolitana di Bari)
Area 7 " Sicurezza Sociale e Sviluppo del Territorio"

CATENA IN FERRO ZINCATO A CALDO

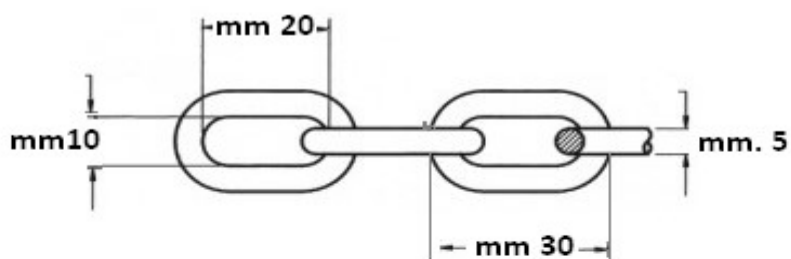

Il Direttore del'Area 7
Dott. Salvatore Berardi

(Documento informatico firmato digitalmente art. 21 D. Lgs. N. 82/2005)